

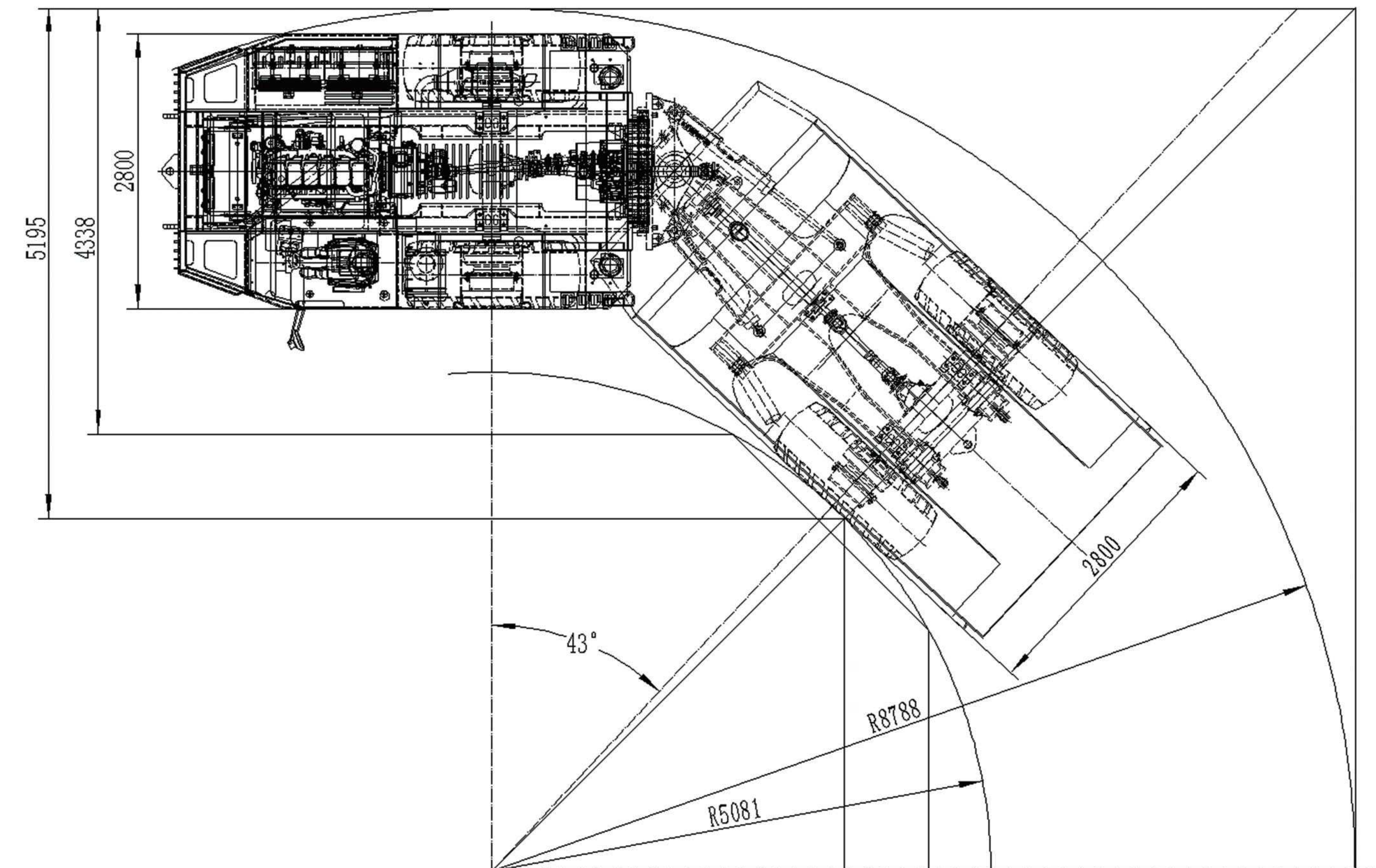

## Principales Futuros

- Las piezas principales son importadas de primeras marcas, como motor Deutz, convertidor de par DANA, transmisión, bomba y válvulas Parker, etc.;
- El sistema de frenado constaba de freno de trabajo y freno de parada, con freno hidráulico húmedo de discos múltiples completamente cerrado, freno de parada con freno de resorte;
- Tamaño hecho a medida y piezas opcionales para que los clientes elijan: control remoto, Lubricación centralizada, cámara de visión trasera, etc.

## Dimensión General

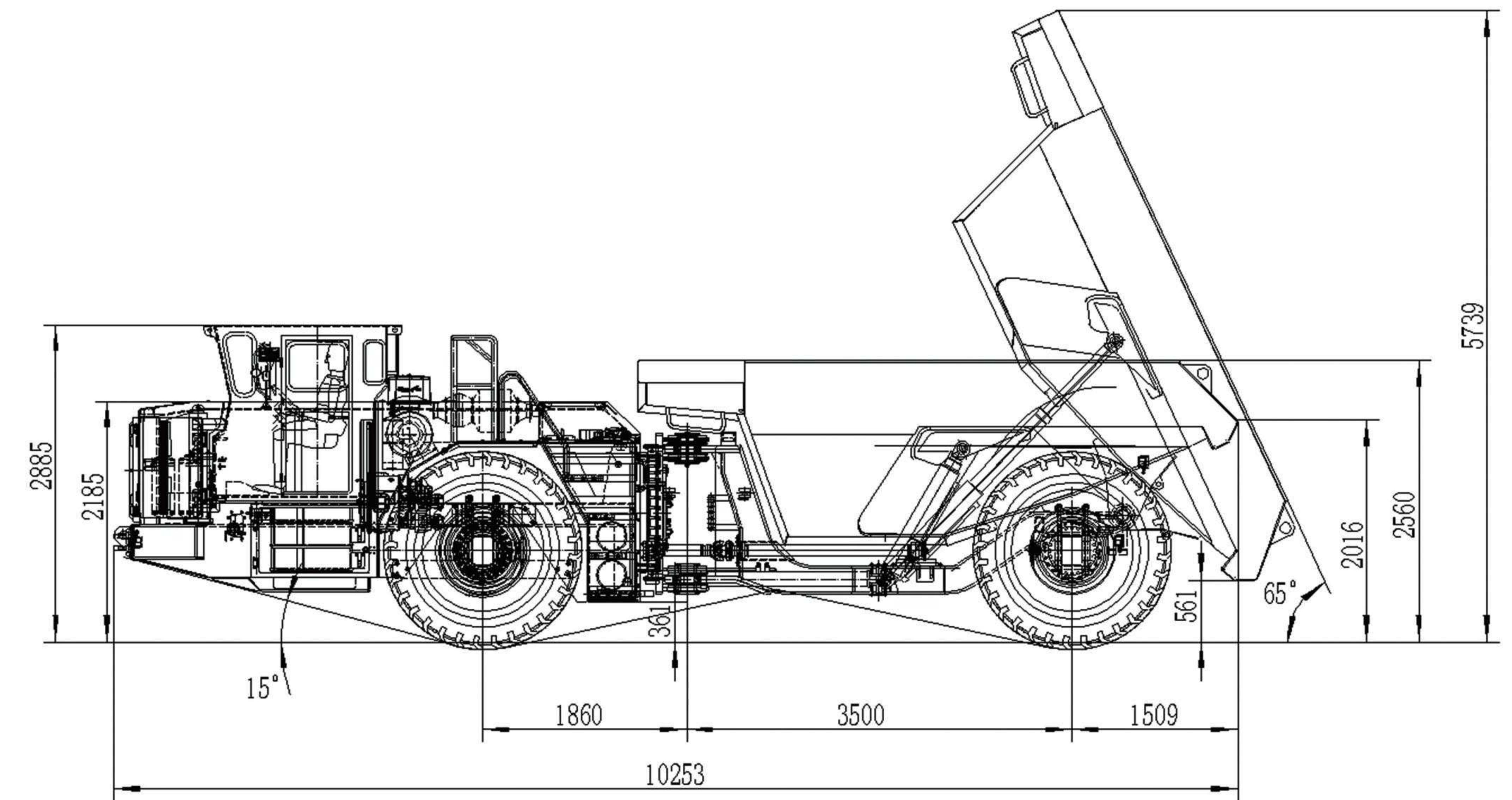

# Camión Subterráneo FUK-30



## Parámetros Técnicos

Parámetros generales		Peso y capacidad del cargador	
Capacidad nominal	30000 kg	Peso del equipo	28900 kg
Longitud	10100 mm	Peso con carga	58900 kg
Ancho	2640 mm	Rendimiento de conducción	
Altura (cabina)	2660 mm	1° marcha adelante/hacia atrás	6 km/h
Altura (tolva)	2610 mm	2° marcha adelante/hacia atrás	10.5 km/h
Volumen del balde	15 m³	3° marcha adelante/hacia atrás	18.5 km/h
Altura de descarga	5730 mm	4° marcha adelante/hacia atrás	32 km/h
Ángulo de descarga	61°	Grado pendiente	15% (cargado)
Tiempo de levante del balde	16.1 S	Máx. Tracción	300 KN
Tiempo de bajada del balde	13.2 S	Motor diesel	
Tiempo de giro	7.5 S	Marca	Volvo
Distancia entre ejes	5185 mm	Modelo	TAD1351VE
Min. separación del suelo	450 mm	Tipo	Enfriamiento por agua con 6 cilindros
Ángulo de dirección	Izquierda/derecha 44 °	Potencia nominal	Potencia nominal
Min. Radio de giro	interno 4670 mm	Consumo de combustible	42 litros/hora
Min. Radio de giro	externo 7198 mm	Marca opcional	VOLVO TAD1352VE /315KW TAD1352VE/315KW
Convertidor de par		Balde	
Marca	Dana, EE. UU.	Material	Acero al manganeso
Modelo	C800	Deflector	Opcional
Transmisión de cambio		Eje	
Marca	Dana, EE. UU.	Marca	Dana
Modelo	R8000	Modelo	D91/20D
Marchas	Cambio de potencia (4 marchas) hacia adelante + hacia atrás con frenado de emergencia	Ángulo de oscilación (Eje delantero)	±9°
Cabina del conductor		Sistema de protección contra incendios	
Panel de acero reforzado de 6 mm	Sí	Extintor manual	Sí
Buen campo del asiento lateral	Sí	Extintor centralizado	Opcional
Cabina cerrada con aire acondicionado	Opcional	Sistema de lubricación	
		Lubricación manual	Sí
		Lubricación centralizada	Opcional