



Camión Subterráneo FUK-20



Principales Futuros

- Las piezas principales son importadas de primeras marcas, como motor Deutz, convertidor de par DANA, transmisión, bomba y válvulas Parker, etc.;
- El sistema de frenado constaba de freno de trabajo y freno de parada, con freno hidráulico húmedo de discos múltiples completamente cerrado, freno de parada con freno de resorte;
- Tamaño hecho a medida y piezas opcionales para que los clientes elijan: control remoto, Lubricación centralizada, cámara de visión trasera, etc.

Dimensión General

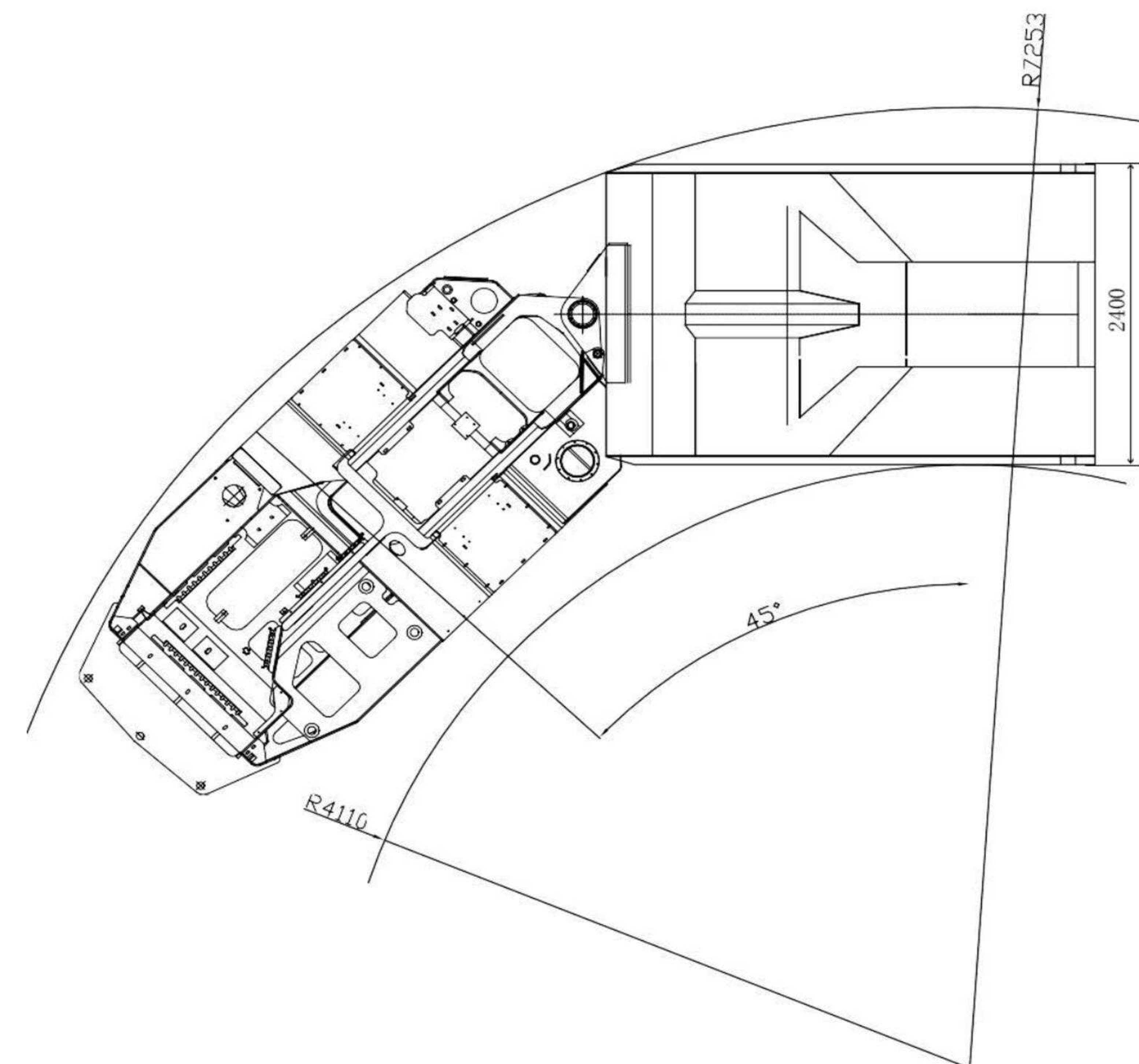
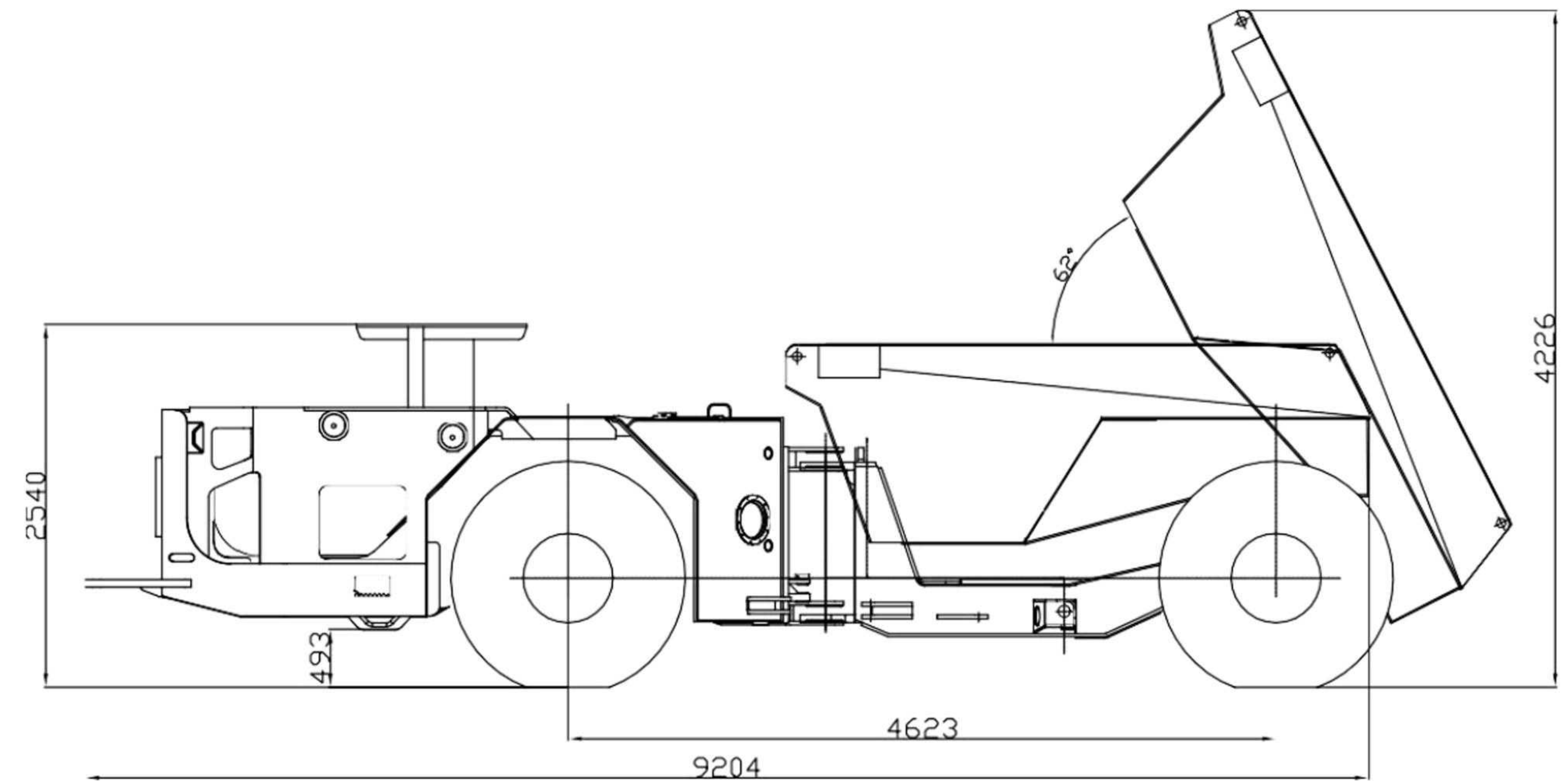

Camión Subterráneo FUK-20



Parámetros Técnicos

Parámetros generales		Peso y capacidad del cargador	
Capacidad nominal	20000 kg	Peso del Scooptram	20400 kg
Longitud	9204 mm	Peso con carga	40400 kg
Ancho	2400 mm	Rendimiento de conducción	
Altura (cabina)	2530 mm	1° marcha adelante/hacia atrás	5.8 km/h
Volumen del balde	10 m ³	2° marcha adelante/hacia atrás	11.8 march
Altura de descarga	4226 mm	3° marcha adelante/hacia atrás	18.2 march
Ángulo de descarga	62°	4° marcha adelante/hacia atrás	24.2 march
Tiempo de levante del balde	10 S	Grado pendiente	12% (cargado)
Tiempo de bajada del balde	8 S	Máx. Tracción	240 KN
Distancia entre ejes	4623 mm	Motor diesel	
Min. separación del suelo	493 mm	Marca	DEUTZ, Alemania
Ángulo de dirección	45 ° izquierdo/derecho	Modelo	F10L413FW
Ángulo de giro	±10°	Tipo	Enfriamiento por agua
Min. Radio de giro	interno 4110 mm	Potencia nominal	170 KW/2300 rpm
Min. Radio de giro	externo 7235 mm	Marca opcional	Marca alemana original Deutz
Convertidor de par		Balde	
Marca	Dana, EE. UU.	Material	Acero al manganeso
Modelo	C500	Deflector	Opcional
Tipo	Componentes dobles de una sola etapa accionado por bomba hidráulica.	Eje	
Transmisión de cambio		Marca	Dana
Marca	Dana, EE. UU.	Modelo	19D
Modelo	R36000	Tipo	Eje planetario rígido con diferencial antideslizante y antirrotación
Marchas	Cambio de potencia (4 marcha) hacia adelante + hacia atrás Con freno de emergencia Con freno de emergencia	Sistema de protección contra incendios	
Cabina del conductor		Extintor manual	Sí
Panel de acero reforzado 6 mm	Sí	Extintor centralizado	Opcional
Buen campo de visión del asiento lateral	Sí	Sistema de lubricación	
Cabina cerrada con aire acondicionado	Sí	Lubricación manual	Sí
		Lubricación centralizada	Opcional