



Camión Subterráneo FUK-6



Principales Futuros

- Las piezas principales son importadas de primeras marcas, como el motor Deutz, el convertidor de par DANA, transmisión, bomba Parker y válvulas, etc.;
- El sistema de frenado consistía en freno de trabajo y freno de parada, con completamente cerrado y Freno hidráulico húmedo multidisco, Freno de parada con freno de resorte;
- Tamaño hecho a medida y piezas opcionales para que los clientes elijan: control remoto, Lubricación centralizada, cámara de visión trasera, etc.

Dimensión General

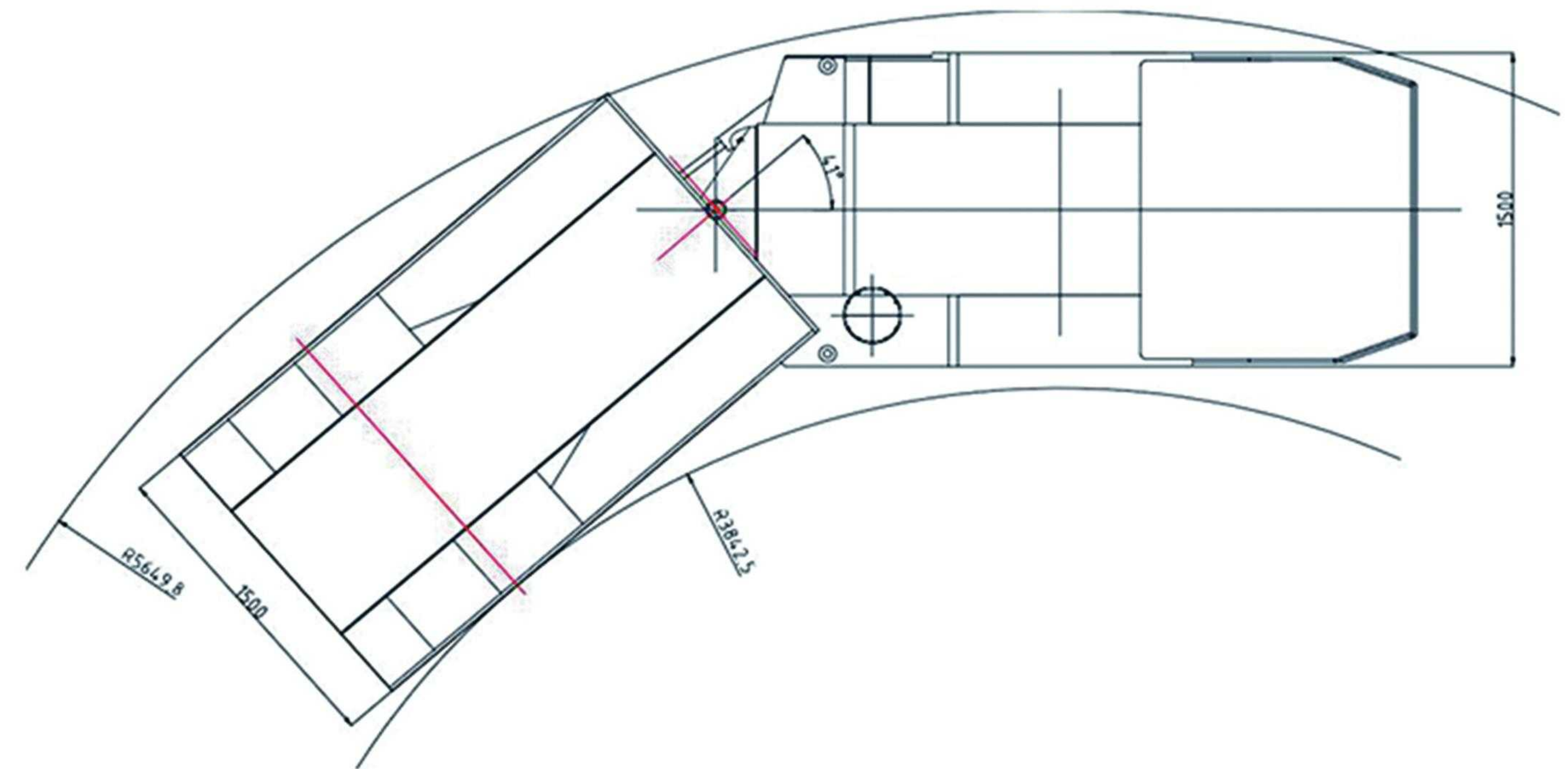
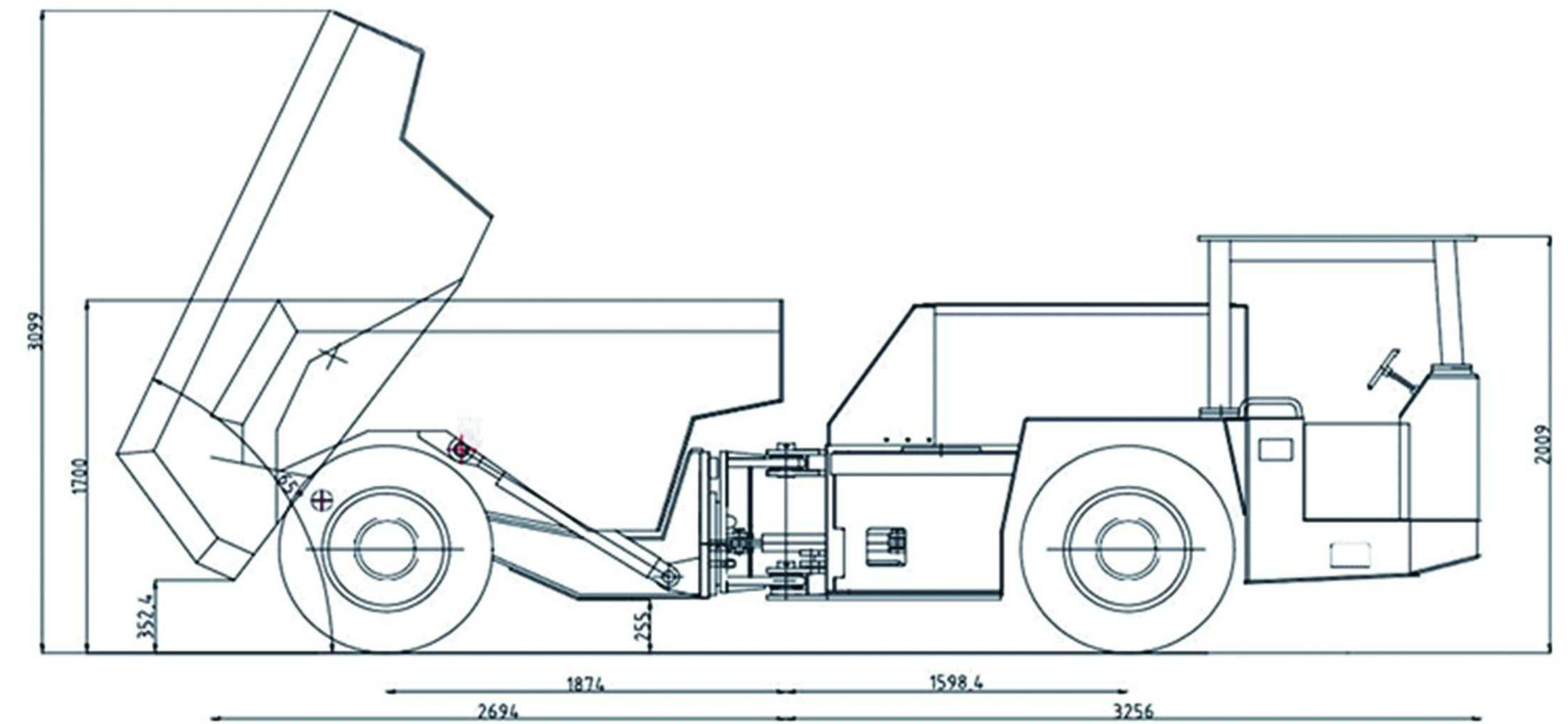

Camión Subterráneo FUK-6



Parámetros Técnicos

Parámetros generales		Peso y capacidad del cargador	
Capacidad nominal	6000 kg	Peso del equipo	8000 kg
Longitud	7060 mm	Peso cargado	14000 kg
Ancho	1500 mm	Rendimiento de conducción	
Altura (cabina)	2009 mm	1º marcha adelante/hacia atrás	5 km/h
Volumen del balde	3 m³	2º marcha adelante/hacia atrás	11 km/h
Altura de descarga	3099 mm	3º marcha adelante/hacia atrás	19 km/h
Ángulo de descarga	62°	Pendiente	25% (cargado)
Tiempo de levante del balde	7 S	Máx. Tracción	124 KN
Tiempo de bajada del balde	6 S	Motor diesel	
Distancia entre ejes	3472 mm	Marca	DEUTZ, Alemania
Min. separación del suelo	255 mm	Modelo	F6L916
Min. Radio de giro	interno 3842.5 mm	Tipo	Enfriamiento por aire
Min. Radio de giro	externo 5649.8 mm	Potencia nominal	84 KW/2300 rpm
Convertidor de par		Nota	Marca original alemana Deutz
Marca	Dana, EE. UU.	Balde	
Modelo	1201T20321	Material	Acero al manganeso
Tipo	Cambio mecánico integral	Balde superior	Opcional
Transmisión de cambio		Eje	
Marca	Dana, EE. UU.	Marca	Mei Tong
Modelo	1201T20321	Modelo	QY-150
Cambio de marchas	Cambio mecánico integral	Tipo	Ele de transmisión planetario rígido con diferencial antideslizante y antigiro
Cabina		Balde	
Refuerzo de acero de 6 mm	Sí	Material	Acero al manganeso
Buen campo de visión del asiento lateral	Sí	Balde superior	Opcional
Cabina cerrada con aire acondicionado	Opcional	Sistema de protección contra incendios	
Sistema de lubricación		Extintor manual	Sí
Lubricación manual	Sí	Extintor centralizado	Opcional
Lubricación centralizada	Opcional		